

# ATEX LOURDES

管理医療機器：家庭用エアマッサージ器  
フットマッサージャー J60

品番

AX-HJ360



ふくらはぎゅ

## 目次

△ 安全上のご注意	1～4	□ 廃棄時の充電電池の取り出しかた	12
○ 梱包内容と各部の名称	5	✂ 故障かなと思ったら	13
人 使いかた	6～10	⚙ 仕様	14
🧼 お手入れ	11	♡ 保証とアフターサービス	裏表紙

このたびはAX-HJ360をお買い上げいただき、誠にありがとうございます。





**ご使用前に、この取扱説明書をよくお読みのうえ、正しくご使用ください。**なお、この取扱説明書には保証書がついています。お読みになられたあとも、大切に保管してください。

※デザイン仕様を一部変更している場合があります。ご了承ください。

※本書はアテックスホームページよりダウンロードできます。

# ⚠️ 安全上のご注意

ご使用になる人や他の人への危害、財産への損害を未然に防止するために必ずお守りいただく事を説明しています。

<b>警告表示の意味</b>	表示内容を無視して誤った使いかたをしたときに生じる危害や損害の程度を、次の表示で示しています。
 <b>警告</b>	この表示の欄は、「死亡または重傷などを負う可能性が想定される」内容です。
 <b>禁止を促す記号</b>	
 <b>注意</b>	この表示の欄は、「傷害を負う可能性または物的損害のみが発生する可能性が想定される」内容です。
 <b>強制を促す記号</b>	

## ⚠️ 警告

### 症状について



**次の人は使用しないでください。症状を悪化させるおそれがあります。**

- ・医師からマッサージを禁じられている人  
例：血栓 [そく (塞) 栓] 症、重度の動脈瘤、急性静脈瘤、各種皮膚炎、皮膚感染症

**自分で意思表示のできない方や身体の不自由な方には使用させないでください。**  
けがの原因になります。



**次のような人は必ず医師とご相談の上ご使用ください。**

事故や健康を害するおそれがあります。

- ・ペースメーカーなどの電磁障害の影響を受けやすい体内植込み型医用電気機器を使用している人
- ・悪性腫瘍のある人
- ・心臓に障害のある人
- ・温度感覚喪失が認められる人
- ・妊娠初期の不安定期または出産直後の人
- ・背骨 (脊椎) に異常のある人や曲がっている人
- ・糖尿病などによる高度な末しょう (梢) 循環障害からくる知覚障害のある人
- ・皮膚に創傷のある人
- ・安静を必要としている人や体調がすぐれない人
- ・骨粗しょう症の人、せきついの骨折、ねんざ、肉離れなど、急性 [とう (疼) 痛性] 疾患の人
- ・体温38℃以上 (有熱期) の人  
例：急性炎症症状 [けん (倦) 怠感、悪寒、血圧変動など] の強い時期、衰弱しているとき
- ・その他、医療機関で治療中の人
- ・けんしょう (腱鞘) 炎の人

**使用中身体に異常を感じたときはすぐに使用を中止し、医師に相談してください。**  
健康を害するおそれがあります。

**使用しても効果が現れない場合は医師または専門家に相談してください。**  
事故や健康を害するおそれがあります。

## ご使用について



幼児やお子様を使用させたり、本体で遊ばせたりしないでください。

カバーを外した状態や、破れた状態で使用しないでください。

生地が破れた場合は勝手に修理などせず、お買い上げの販売店または製造販売業者に連絡してください。

事故やけがの原因になります。

マッサージ以外の用途に使用しないでください。

事故やけがの原因になります。

他の治療器と同時に使用しないでください。

健康を害するおそれがあります。

マッサージ部周辺に、アクセサリなど、硬いものをつけたまま使用しないでください。

事故やけがのおそれがあります。

脚以外には使用しないでください。

特に頭や首には絶対に使用しないでください。

事故やけがのおそれがあります。

使用中は眠らないでください。

無意識での使用は身体への異常やけがの原因になります。

本体を布団やコタツの中に入れて使用しないでください。

事故・感電・低温やけどのおそれがあります。

本商品はリチウムイオン充電電池を使用しています。次のようなことは絶対しないでください。

- ・加熱や火中投下
- ・高温環境でのご使用、充電、放置
- ・こたつや布団に入れてのご使用、充電、放置
- ・車内など高温になる場所でのご使用、充電、放置

故障や事故の原因になります。

別途本品を複数購入され、同時使用する場合は片足に複数装着しての使用方法は絶対しないでください。

事故やけがの原因になります。





使用前にカバーに破れが無いか確認し、破れがある場合は使用を中止してください。

事故やけがの原因になります。

# 安全上のご注意

## 警告

### 電源について

-  USBケーブルを傷つけたり、加工したり、無理に曲げたり、引っ張ったり、ねじったりしないでください。また、重い物を乗せたり、挟み込んだりしないでください。  
感電・ショート・火災の原因になります。  
収納時にUSBケーブルを本体に巻き付けしないでください。  
コードに負荷がかかり断線し、ショート火災などの原因になります。  
USB端子に金属やゴミや水などの液体を付着させないでください。  
感電・ショート・火災の原因になります。  
お手入れの際は、必ずUSBケーブルを本体や電源から抜いてください。また、ぬれた手で抜き差ししないでください。  
感電やけがの原因になります。  
感電保護クラスⅡ(□)の定格出力DC5V/1A以上のACアダプター以外は使用しないでください。  
故障や事故の原因になります。
-  USBケーブルを抜くときは、ケーブルを持たずに端子部分を持って引き抜いてください。  
感電・ショート・発火の原因になります。

### 異常(故障)について

-  故障を発見したときはすぐに使用を中止し電源を切ってください。  
事故やけがの原因になります。

### その他

-  改造はしないでください。また、故障した場合には、勝手に修理をしないでください。  
販売店又は製造販売業者に連絡してください。  
火災・感電・けがの原因になります。



**注意**

## ご使用について



浴室など湿気の多い場所では使用しないでください。また、水などの液体がかからないようにしてください。

感電や故障の原因になります。

本商品は一人用です。複数の人が同時に使用しないでください。

故障や事故の原因になります。

本体に強い衝撃をあたえないでください。

故障や事故の原因になります。

本体やマッサージ部の上に立ったり、座ったりして使用しないでください。

事故や故障・けがのおそれがあります。

マッサージ部に勢いよく脚をおろしたりしないでください。

事故や故障・けがのおそれがあります。

低温やけどをおすすめおそれがあります。次のような使いかたはしないでください。

- ・熱すぎると感じた場合の使用
- ・こたつの中や、ストーブなど暖房器具の近くでの使用

### 「低温やけど」について

比較的低い温度（40℃～60℃）でも長時間皮膚の同じ場所に触れていると、熱い、痛い  
の自覚症状がなくても低温やけどのおそれがあります。

自動車内で使用しないでください

事故やけがのおそれがあります。



ヒーターを使用するときは熱くなるため、熱に敏感でない人や、熱に弱い人は十分注意を払ってください。

使い始めは5分程度をめどに弱い刺激でご使用ください。

最初からマッサージの刺激を強くすると、健康を害するおそれがあります。

1回の使用は10分以内とし、1日の使用は30分以内にしてください。

長時間の連続使用は、必要以上の刺激となり逆効果やけがの原因や身体への負担になる可能性があります。

マッサージの刺激が強すぎると感じた時は、服の上から使用したり、巻きつけを緩めてください。

強い刺激のままで使用を続けると、皮膚や筋肉を痛めるおそれがあります。

使用中、肌に赤みや痛みを感じた場合はすぐに使用を中止してください。

刺激が強すぎる可能性があります。タオル等を挟んでご使用してください。

取扱説明書を紛失した場合、アテックスのホームページよりダウンロードすることが可能です。

# 梱包内容と各部の名称

## 梱包内容の確認

開梱したら、ご使用になる前に以下のものが揃っているか確認してください

- 本体
- USBケーブル

## 各部の名称

### 本体

#### 外側面

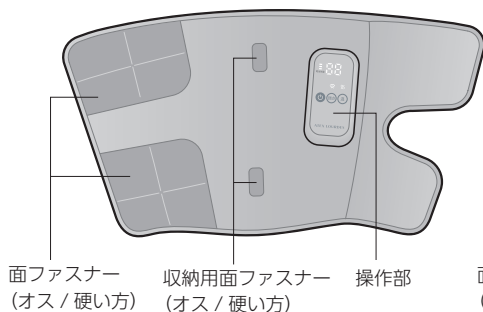

#### 内側面

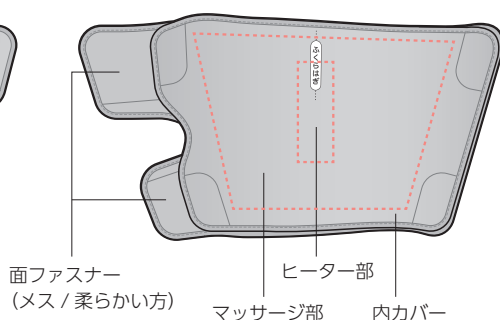

#### 操作部

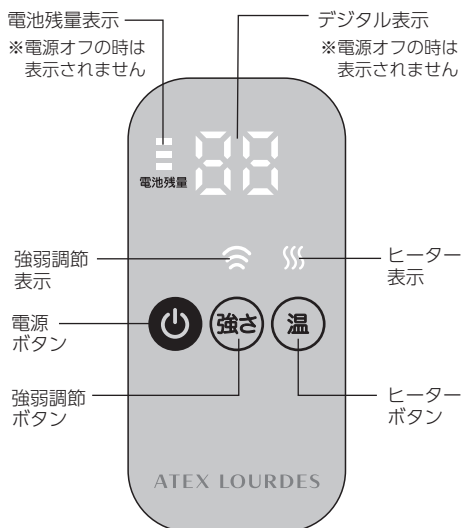

#### 内カバー

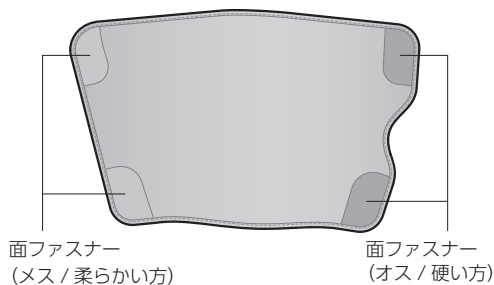

### 付属品

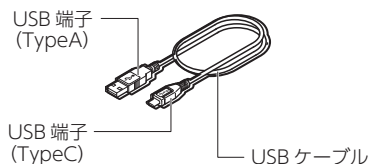

## ⚠️ **ご注意** 使用前の注意事項

- 使用前にマッサージ部の生地破れがないか確認してください。破れている場合は使用しないでください。
- 使用前に操作部の各ボタンや、タイマーが正常に動作するか確認してください。
- しばらく使用していない場合は取扱説明書をよく読み、機器が正常にまた、安全に動作することを確認してから使用してください。
- 商品に大きな荷重がかかるような使い方をすると、保護装置が作動し動作が止まる場合があります。停止した場合は、本体を1時間程度休ませてから再度動作させてください。

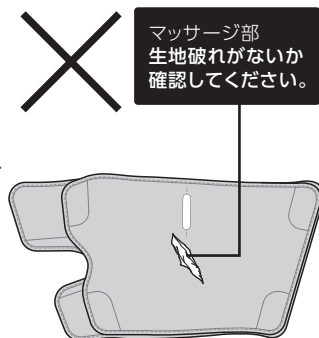

## ご使用前の準備(充電する)

初めてご使用になる時、または長期間ご使用にならなかった時は、電池が放電し作動しないことがあります。充電してからお使いください。

### 1 USBケーブルで電源と接続する

USBケーブルの端子をACアダプターのUSBポートと、操作部のUSBポートに接続します。

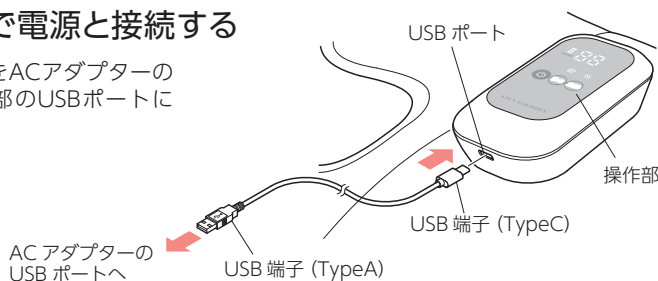

## ⚠️ **注意**

- ケーブルを接続する際は、端子を持ち、確実に差し込んでください。
- モバイルバッテリーや汎用PCから充電しないでください。故障の原因になります。

### ● **主な電源**



市販のACアダプター

市販品のACアダプターは、電気用安全法(PSEマーク)を認証取得しているACアダプターで、二重絶縁の□マークが記載されているもの以外は、使用しないでください。故障の原因になります。

※感電保護クラスⅡ(□マークを記載)の定格出力DC5V/1A以上のACアダプターをご使用ください。急速充電用のACアダプターを使用しても充電時間は早くなりません。

※付属のUSBケーブル以外は使用しないでください。

※使用する電源機器の取扱説明書をよく読み注意に従ってください。

## 2 充電する

充電中、電池残量LEDが充電量により1～3個点滅します。充電量が増えるとLEDの点灯する個数が増えます。すべてのLEDが点滅から点灯に変わると充電完了です。USBケーブルを本体から抜いてください。  
※充電中はご使用いただけません。

- 充電が無い場合、充電完了まで約3.5時間かかります。
- 充電完了後、約1時間使用できます。
- ※使用する環境、負荷の大きさによって動作時間は異なります。
- ※環境温度が高い中で充電を行うと保護装置が働き、充電が途中で止まる場合があります。
- ※充電中、操作部が熱くなることがあります。

使用中に電池残量表示が一つ点滅しているときは残量が減っている状態です。充電してください。

電池残量表示



電池残量表示

いずれかのLEDが点滅：充電中  
すべてのLEDが点灯：充電完了

## 3 ふくらはぎに装着する 右足でも左足でも使えます

①内カバーの破線の位置をふくらはぎに合わせます。

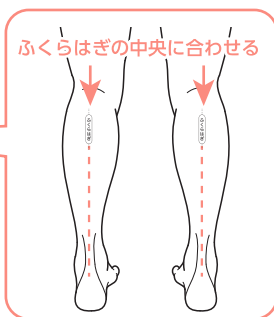
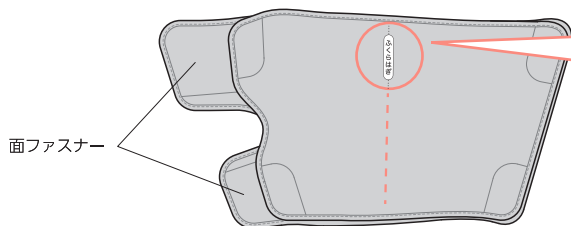

②面ファスナーをスネ側で固定します。

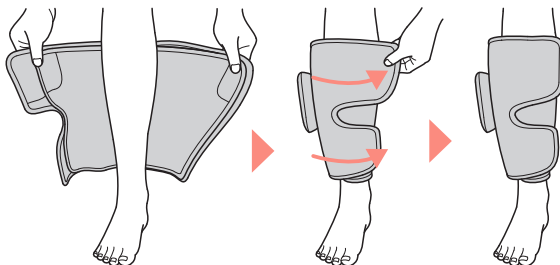

装着完了



※きつく巻き過ぎるとけがのおそれがあります。本品がずれ落ちない程度に巻きつけてください。  
※装着時は洋服やストッキングに面ファスナーが引っかからないようにご注意ください。



## 4 足裏に装着する 右足でも左足でも使えます

①内カバーの破線の上側の位置をかかとに合わせます。

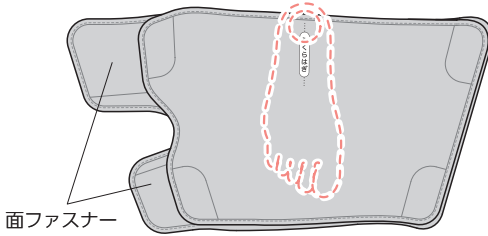

②面ファスナーを足の甲側で巻き付けます。

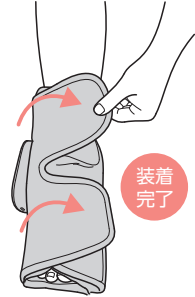

※装着時は洋服やストッキングに面ファスナーが引っかからないようにご注意ください。

※できるだけゆるみが無いように固定してください。



## マッサージをする

### 1 操作部の電源ボタン を長押しして動作を開始する

「ピ」と鳴り、マッサージを始めます。

最初は強さは「弱」、ヒーターはオフの状態です。

デジタル表示に「P1」と表示され、そのあと「10」（残り時間）と表示されます。

【デジタル表示】

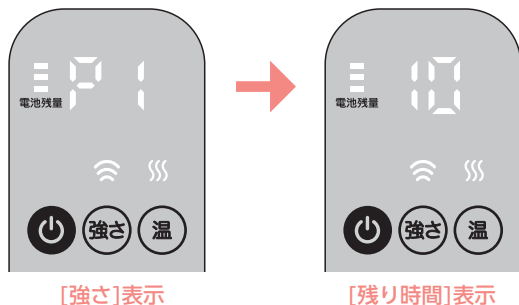

●10は残り10分という残り時間表示です。

1分間が経つごとに09・08・07…と数字が減っていきます。

### 2 強弱調節ボタン を押して強さを調節する

強弱調節ボタンを押すたびに「ピ」と鳴り、以下のように強さが切り替わります。



強さを切り替えるとP1～P3とデジタル表示が数秒間表示され、強弱調節表示の色が変わります。

※「P」は強さを表示しています。

※使い始めは弱で使用し、使い慣れてから強さを調節してください。

※マッサージの途中でも変更できます。

※うっ血するような感じや痛みや違和感がある場合、強さを弱くするか使用を停止してください。

押し回数	設定	デジタル表示	強弱調節表示
1	弱	P1	緑 
2	中	P2	青 
3	強	P3	赤 

くり返し

### 3 ヒーターボタン を押してヒーター機能を入れる

「ピ」と鳴り、ヒーター部が徐々に温まります。

ヒーターの温度を変えたい場合、ボタンを押すたびに以下のように設定が変わります。

※「H」は温かさを表示しています。



※使い始めは低で使用し、慣れてから設定温度を調節してください。

※衣類の厚みや素材によってヒーターを感じにくい場合があります。

※ヒーター単独で使用することも可能です。その場合は動作オフの状態ではヒーターボタンを長押ししてください。

※マッサージの途中でも変更できます。

※低温やけどにはご注意ください。

押し回数	設定	デジタル表示	ヒーター表示
1	低	H1	緑 
2	中	H2	青 
3	高	H3	赤 

くり返し  
オフ

### 4 停止するとき

#### 1 途中で停止

電源ボタン  を押すと「ピ」と鳴り停止します。

#### 2 タイマーで停止

電源を入れてから10分で「ピ」と鳴り自動的に停止します。

### 充電残量表示について

動作中に表示される電池残量表示で現在の電池の残量を確認できます。

減ってきたときは、6ページの「ご使用前の準備（充電する）」の方法で充電してください。

#### 【電池残量LED】



※電池残量の%は目安です。誤差があります。

※電池残量が少ない場合、電源ボタンを押しても反応しなかったり、動作開始してもすぐに停止します。

# お手入れ

- やわらかい布でから拭きしてください。
- 汚れがひどいときは、ぬるま湯でうすめた中性洗剤にやわらかい布を浸して、よく絞って拭き、最後から拭きしてください。
- 変色などの防止のため、シンナー、ベンジンなどは使用しないでください。
- 年に一度は電源プラグ(金属部分)をから拭きをしてください。(絶縁劣化防止のため)
- 3ヶ月に一度の目安で充電してください。  
(長期間充電しないと、充電機の機能低下・故障の原因となります。)

## 内カバーの洗濯のしかた

- ① 4ヶ所の面ファスナーを外し、内カバーを取り外します。

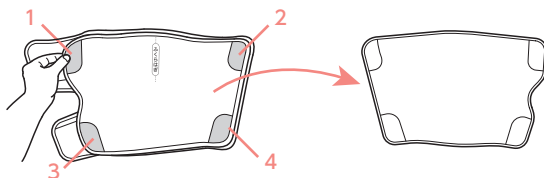

- ② 面ファスナーが他の洗濯物を傷つけないように、1と2、3と4の面ファスナーを貼り合わせて閉じておきます。

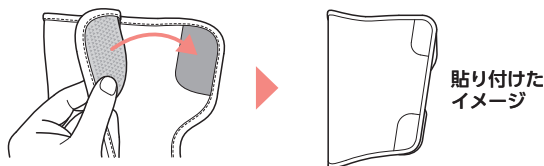

- ③ 内カバーに記載している洗濯絵表示に従って洗ってください。

- ④ シワを伸ばして形を整えてから日陰で干してください。

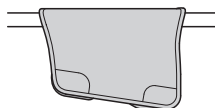

## 内カバーの取り付け方

※取り外した時の逆の手順で、内カバーを本体に取り付けてください。

## 保管について

- 巻きつけて小さくし、固定して収納しておくことが可能です。

※洋服やストッキングに面ファスナーが引っかからないようにご注意ください。

※使用直後はエアバッグに空気が残っているので巻きつけにくい状態です。使用后、少し時間がたつのを待つか、マッサージ部を押さえ、空気を抜いてから巻きつけてください。

- 汚れやホコリを取ったあと、湿気の少ないところに保管してください。

● 長期間使用しないときは、電池残量表示が2以上であることを確認してください。残量が少ない状態で保管すると充電機が劣化する恐れがあります。

- 幼児やお子様の手が届くところには保管しないでください。

● 廃棄は必ず各都道府県、市町村の指示にしたがってください。

- コード類はねじれをほどいて保管ください。

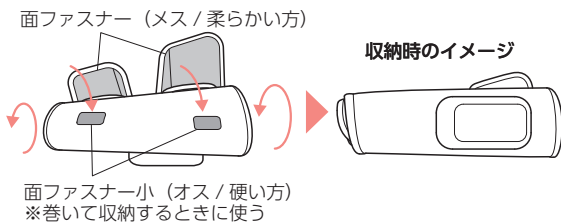

# 廃棄時の充電電池の取り出しかた

## 充電電池の取り出しかた

本製品はリチウムイオン充電電池を使用しています。本製品を廃棄される場合は、自治体の分別ルールに従って廃棄してください。



### ⚠ 警告

- 製品を廃棄するとき以外は絶対に分解しないでください。

### ⚠ 注意

- 必ず本体からUSBケーブルを取りはずして分解してください。
- 作業中はケガをしないように十分注意してください。
- 充電残量がある場合は、止まるまで何回か使用して充電電池を使いきってください。

## 充電電池を取り出す手順

●この図は、製品廃棄時の分解用であり、修理用の図ではありません。

### 1 操作部の上蓋を開く

蓋にネジは無く、ツメで止まっています。マイナスドライバー等で上蓋と下蓋の隙間に差し込み、上蓋をゆっくりと開きます。

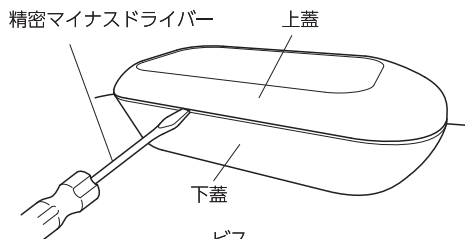

### 2 基板を外す

プラスドライバーで固定しているビス(4ヶ所)を外し、基板を取り外します。

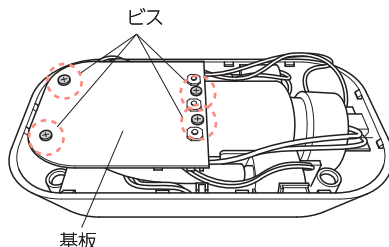

### 3 充電電池を取り出す

粘着テープで固定されている充電電池を取り外します。  
充電電池のコードを一本ずつ切り、取り外してください。  
※ショートするおそれがあるため二本同時に切らないでください。

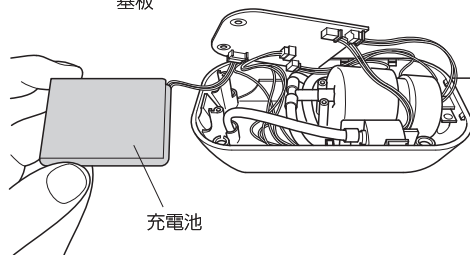

### 4 充電電池を廃棄する

取り外した充電電池の廃棄は市区町村、または自治体にご相談ください。

# 🔧 故障かなと思ったら

修理に出す前にもう一度確認してください。それでも正常に動作しないときはお買上げの販売店に修理を依頼してください。絶対に分解したり、修理改造はしないでください。異常動作をしてけがや事故のおそれがあります。

動かない	正しく操作していますか？ →P.6～10の「使いかた」を再度ご確認ください。
	充電量不足ではありませんか？ →充電してください。
	USBケーブルが接続されていませんか？ →充電中は使用できません。充電完了後にUSBケーブルを抜いてからご使用ください。
動作の途中で停止する	連続で使用していませんか？ →連続で使用するとモーターの温度が上昇し、保護装置が働きます。少し時間をあけてからご使用ください。
	充電量不足ではありませんか？ 動作中に充電残量表示のLEDが点滅していませんか？ →充電してください。
	電源ボタンを押してから、約10分経過するとタイマー機能がはたらき、自動的に運転が停止します。故障ではありません。電源ボタンを長押しすると運転を再開します。
異音がる音が大きい	マッサージの動作音は構造上発生するものですので、異常ではありません。
充電できない	USBケーブルを正しくつないでいますか？(P.6参照)
	長期間保管し、電池が放電しきっていませんか？ 完全放電すると使用できませんので3ヶ月に1度は充電してください。
	高温時や低温時は充電できないことがあります。 常温の場所で充電してください。
本体が熱くなる	充電や、連続使用することで本体が熱くなることがあります。 異常ではありません。
強さが弱くなった	電池残量が減ると強さが弱くなることがあります。 →充電してください
充電残量がすぐに減りやすい	充電機の機能が低下すると電池残量の減りが早くなることがあります。 普通に使用していても徐々に劣化しますが、定期的に充電する、過放電や過充電しないなど充電機が劣化しにくくするようにご注意ください。

## ⚠️ 警告

- 絶対にご自身で分解したり修理改造は行わないでください。  
異常動作をしてけがや事故の恐れがあります。



# 仕様

類別	機械器具77 バイブレーター
医療機器分類	管理医療機器
一般的名称	家庭用エアマッサージ器 (JMDNコード 34663000)
販売名	フットマッサージャー J60
商品番号	AX-HJ360
医療機器認証番号	306AHBZX00050000
使用目的または効果	あんま、マッサージの代用。一般家庭で使用すること。 [ ●疲労回復 ●血行をよくする ●筋肉の疲れをとる ●筋肉のこりをほぐす ●神経痛・筋肉痛の痛みの緩解 ]
電源	充電式 (リチウムイオン充電池内蔵)
電気定格	DC3.7V 8W (ヒーター 5W)
タイマー	10分自動オフ
エア圧力	約 75kPa
ヒーター温度	低：約40℃ 中：約43℃ 高：約46℃ (室温 25℃)
適応サイズ	ふくらはぎ周囲：30～48cm
使用電池	DC3.7V 2500mAh
充電所要時間	約3.5時間
連続使用時間	約1時間
製品サイズ	本体 (約) W600×L50×H310 (mm) (広げたとき)
製品重量	約450g
生産国	中国
製造業者	ZHANGZHOU EASEPAL INDUSTRIAL CORPORATION (中国)
製造販売業者	株式会社 アテックス

# ♡ 保証とアフターサービス

- 1 本製品の保証書は、下記に添付しています。保証書は必ず「お買上げ年月日」と「販売店名」など、所定事項の記入および記載内容をよくお読みのと、大切に保管してください。
- 2 保証期間は、お買上げ日より1年間です。保証期間中に修理を依頼されるときは保証書をご提出のうえ、お買上げの販売店に修理をご依頼ください。
- 3 保証期間経過後の修理につきましては、修理によって機能が維持できる場合は、お客様のご要望により有料修理いたします。
- 4 弊社は「フットマッサージャー J60」の補修用性能部品の最低保有期間を、製造打切後最低3年間としています。性能部品とはその製品の機能を維持するために必要な部品です。
- 5 保証期間中の修理などアフターサービスについてご不明な点は、お買上げの販売店、または下記に明記しておりますカスタマーサービスまでお問い合わせください。

## 保証書

本製品は厳密な検査を経て出荷されたものです。  
お客様の正常な使用状態で万一故障した場合は、保証書に記載された期間、下記保証規約により無料修理をお約束いたします。  
修理は必ず本書を添えてご依頼ください。



株式会社 アテックス  
〒547-0014 大阪市平野区長吉川辺3-3-24  
<https://www.atex-net.co.jp/>

品名 / 型番	フットマッサージャー J60 / AX-HJ360		
お買上げ年月日*	年 月 日	保証期間	お買上日より1年 本体
*お客様	お名前	*販売店	
	ご住所		
	TEL: (       )       -		

\*欄に記入のない場合、本書は無効となることがありますので、必ず記入の有無をご確認ください。

### 保証規約

- 1 保証期間中であっても以下の理由またはこれに準ずる理由により生じた故障などについては本保証書は適用されません。
  - ・取扱上の不注意、誤った使用方法
  - ・天災、火災などによる故障または損傷
  - ・お買上げ後の転居等による輸送、移動、落下など
  - ・保存上の不備
  - ・弊社または弊社の指定した事業所以外で行われた修理、改造
  - ・本製品本来の使用目的以外の使用
  - ・一般家庭以外（例えば業務用の長時間使用、船舶への搭載）に使用された場合の故障および損傷
- 2 無料保証期間はご購入の日から1年間です。
- 3 保証の適用されない故障および保証期間経過後の故障については、有料で修理いたします。
- 4 保証書の再発行はいたしません。
- 5 本書のご提示がない場合や無料保証期間を過ぎた場合は、有料修理になります。
- 6 本書は日本国内においてのみ有効です。  
This warranty is valid only in Japan.

本書に明示した期間、条件のもとにおいて無料修理をお約束するものです。  
従って本書によってお客様の法律上の権利を制限するものではありません。

#### ※【ご相談窓口における個人情報の取扱いについて】

株式会社アテックスおよび関係会社は、お客様の個人情報をご相談対応や修理対応などに利用させていただいております。またご相談内容は録音させていただく場合があります。なお、個人情報を適切に管理し、修理業務などを委託する場合や正当な理由がある場合を除き、第三者に開示・提供いたしません。  
個人情報の取扱いの詳細については、<https://www.atex-net.co.jp/privacypolicy/> をご参照ください。

 株式会社 アテックス  
ATEX <https://www.atex-net.co.jp/>

株式会社アテックス 大阪物流センター  
〒595-0074 大阪府泉大津市小津島町6-11

■修理・アフターサービスについてのご相談・お問い合わせは  
カスタマーサービス



0120-486-505

受付時間 平日10:00~12:00 / 13:00~17:00(土・日・祝日・夏期休暇・年末年始を除く)